

# ABYSS



## Sondeuse TEC

Types de sondages :

- Tarière
- Carottage conventionnel
- Forage destructif avec enregistrement de paramètres
- Pénétromètre dynamique
- SPT
- etc...

## Descriptif technique

Sondeuse hydraulique	Poids : 2700 kg environ
Pression au sol : 0.4 daN/cm <sup>2</sup>	
Chenillard en caoutchouc	
Moteur thermique HATZ insonorisé (37 kW)	
Réservoir à gazoil : 60 l	
Mât : longueur : 3.84 m - course : 2.40 m - orientation à + ou - 30°	
Mât : poussée jusqu'à 3000 daN - traction jusqu'à 3000 daN	
Mât : vitesse d'avance (montée ou descente) : 13 m/mn	
Transmission : motoréducteur et chaîne	
Tête TOP 35 FFR.0300.0500 Frappe au retrait - couple max : 150 daNm - vitesse max : 300 rpm	
Effacement latéral de la tête : 300 mm	
Marteau hydraulique	
Treuil de 1 t - vitesse : 20 m/mn	
Frein de tiges dia 32-220 mm - force de serrage : 9000 daN - couple de dévissage : 1450 daNm	
Pompe de circulation Tri 085.40 B (débit : 85 l/mn - pression : 40 bar)	

TEC LOCATION : 45 rue du Trou Grillon – 91280 Saint Pierre du Perray - Tél. : 01.60.79.96.80  
Contact : Christian HEULIN (Portable) : 06.86.07.31.11  
Site web : [www.tecsystem.fr](http://www.tecsystem.fr) e-mail : [info@tecsystem.fr](mailto:info@tecsystem.fr)

Édition octobre 2009

Cette fiche commerciale et technique est non contractuelle. Pour plus d'informations, nous contacter

**TEC**

# ABYSS

## Dimensions

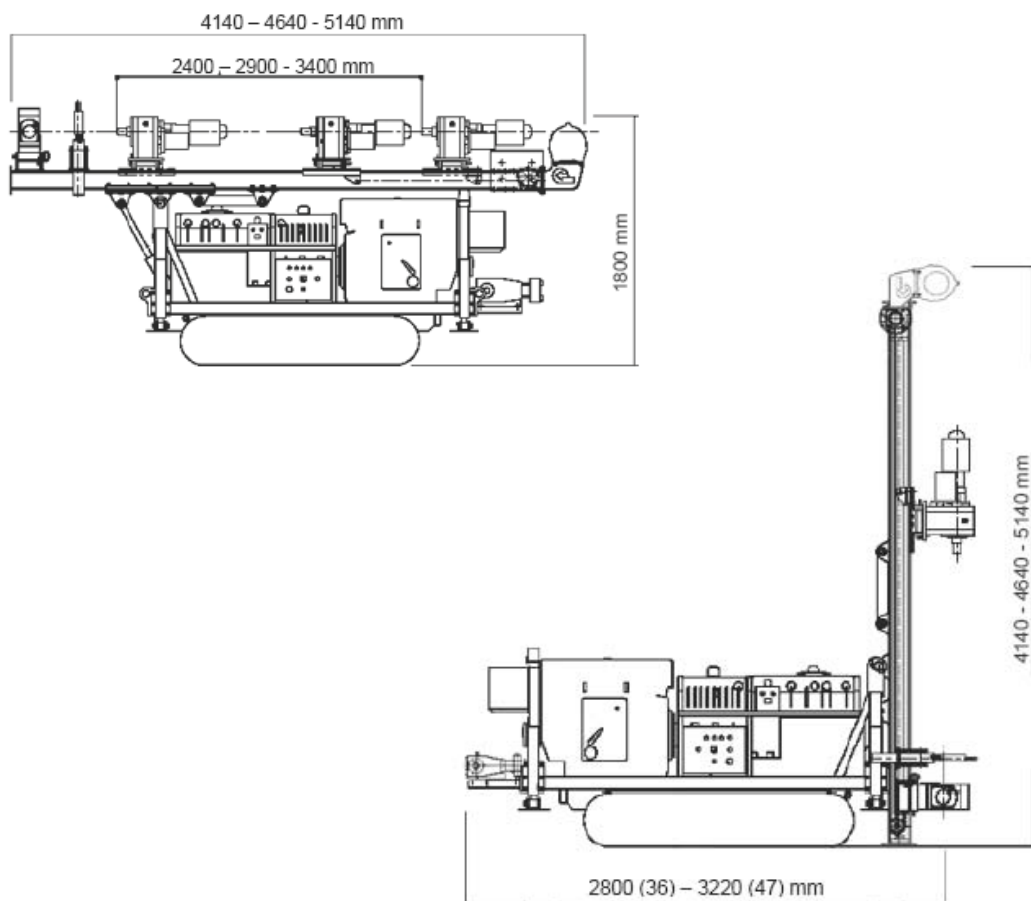

### Dimensions

Longueur en travail : 2900 mm

Longueur en transport : 4140 mm

Hauteur de travail : 4140 mm

Hauteur en transport : 1800 mm

Largeur : 1220 mm

TEC LOCATION : 45 rue du Trou Grillon - 91280 Saint Pierre du Perray - Tél. : 01.60.79.96.80

Contact : Christian HEULIN (Portable) : 06.86.07.31.11

Site web : [www.tecsystem.fr](http://www.tecsystem.fr)

e-mail : [info@tecsystem.fr](mailto:info@tecsystem.fr)

Édition octobre 2009

Cette fiche commerciale et technique est non contractuelle. Pour plus d'informations, nous contacter

**TEC**